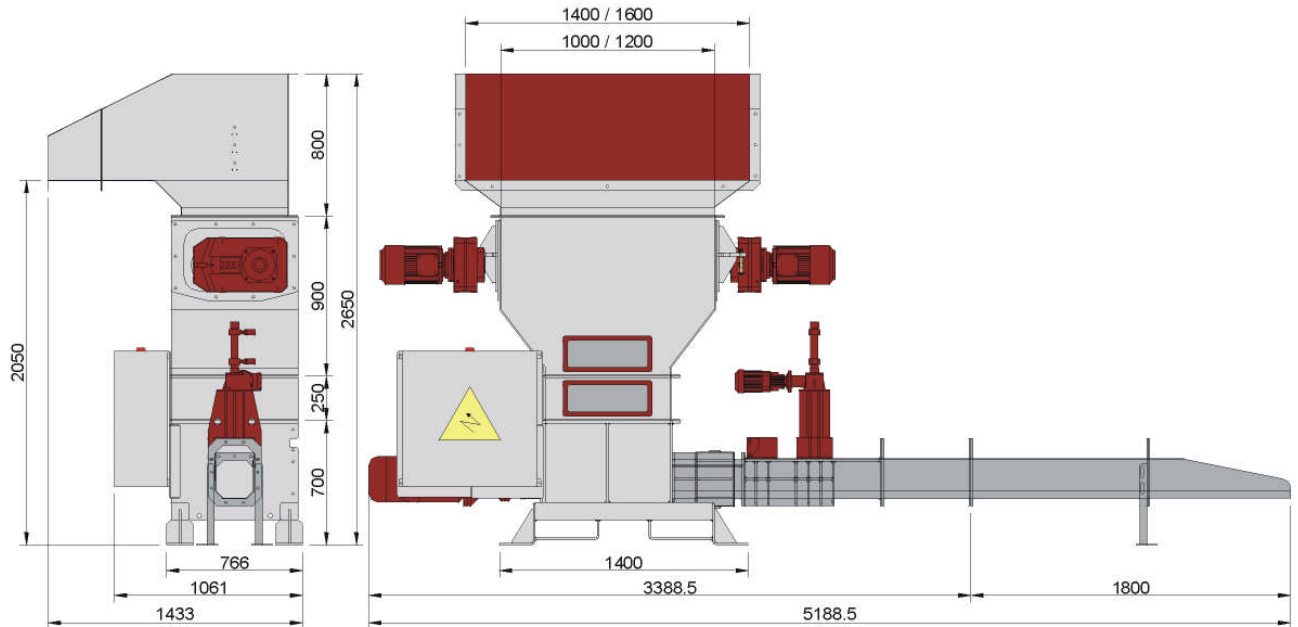

Aufstellmasse

Technische Daten		LION 200 B1000	LION 200 B1200
Durchsatz ¹⁾	(Kg/h)	40 - 60	40 - 60
Geeignetes Material		EPS, XPS, EPP, EPE, PUR	EPS, XPS, EPP, EPE, PUR
Tagesmengen ¹⁾	(Kg/Tag)	100 - 300	100 - 300
Verarbeitbare Materialdichten	(Kg/m ³)	10 - 80	10 - 80
Automat. Pressdruckregulierung		Ja	Ja
Oberflächenschmelztechnik		Ja	Ja
Verdichtung ¹⁾	(Kg/m ³)	250 - 700	250 - 700
Blockmasse	(mm)	210 x 210	210 x 210
Befüllöffnung LxB	(mm)	1000 x 600	1200 x 600
Befüllhöhe	(mm)	2050	2050
Gewicht	(Kg)	1200	1500
Aufstellmasse LxBxH	(mm)	5189 x 1433 x 2650	5189 x 1433 x 2650
Installierte Motorleistung	(KW)	18,0	25,0
Elektrischer Anschluss		3 x 400V 50Hz	3 x 400V 50Hz

¹⁾ je nach Materialtype und Materialdichte

Optionen

- ▶ Beschickungsband zur effektiveren Befüllung des Systems

Technische Änderungen vorbehalten / Alle Angaben ohne Gewähr