

## Коммерческое предложение на поставку дренажного пресса HSM Fluid Ex 600 (Германия)

Компания "СИАРЕС" являясь официальным представительством компании HSM GmbH + Co.KG на территории Российской Федерации, Республики Беларусь предлагает к поставке дренажный пресс HSM Fluid Ex 600 **из Германии.**



Устройство **HSM PET FluidEx 600** быстро и эффективно вскрывает и опустошает полные ПЭТ-бутылки, Tetra Pak и банки с напитками, которые были неправильно заполнены, на которые были нанесены неверные этикетки или у которых истек срок годности.

**Описание процесса.** Заполненная тара, заброшенная в загрузочную воронку, втягивается посредством 4-вальной конструкции и практически полностью опустошается. Система фильтрации очищает жидкость от небольших частиц пластмассы и этикеток, затем жидкость отводится посредством шнека, а отделенная упаковка уплотняется, проходя по спирали шнека вдоль сужающегося канала, а на выходе собирается в отдельно стоящем контейнере. Откидной приемный бункер упрощают чистку оборудования.

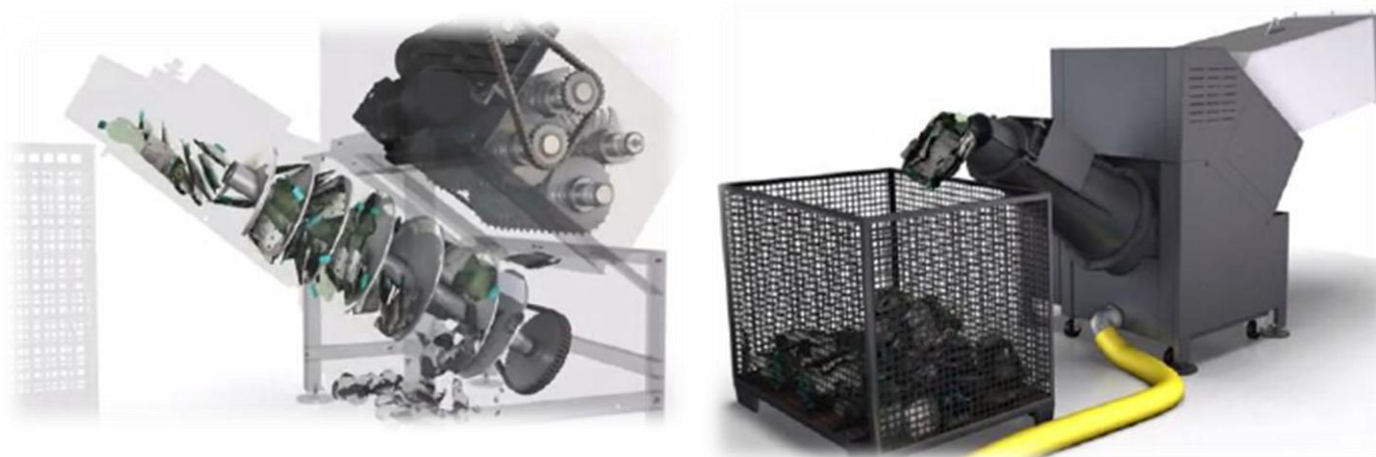

Высокая производительность, малая занимаемая площадь и возможность непосредственной интеграции в имеющиеся процессы вторичной переработки – вот решающие преимущества системы **HSM PET FluidEx 600.**

### **Преимущества:**

- Перфорирование полной ПЭТ-тары, Tetra Pak и банок с напитками
- Опустошение тары почти на 98 %
- Оптимальное опустошение заполненной тары благодаря 4-вальной технологии
- Небольшая занимаемая площадь
- Возможность как ручного, так и автоматического заполнения загрузочного бункера
- Режущий блок из специальной закаленной стали, остальные детали машины – из нержавеющей стали
- Втягивающие валы гарантируют надежное втягивание заполненной тары в режущий блок
- Отвод жидкости посредством шланга или насоса
- Простота очистки благодаря открывающейся заслонке
- Идеально подходит в качестве дополнительного компонента для прессового оборудования HSM
- 100 % Сделано в Германии. – Подтверждается сертификатом происхождения товара



### **Технические характеристики:**

|  |                |
|--|----------------|
| Размеры загрузочного бункера, Ш×В (от пола), мм: | 600x1266       |
| Остаточная жидкость:                             | 2-5%           |
| Объем перерабатываемой тары, л:                  | 0,33-2,5       |
| Производительность (штук в час):                 | 10 000         |
| Эл. Характеристики, В/Гц:                        | 3x400/50       |
| Мощность двигателя, кВт:                         | 10,0           |
| Размеры пресса, Ш×Г×В, мм:                       | 1230x2952x1792 |
| Вес пресса, кг:                                  | 1150           |

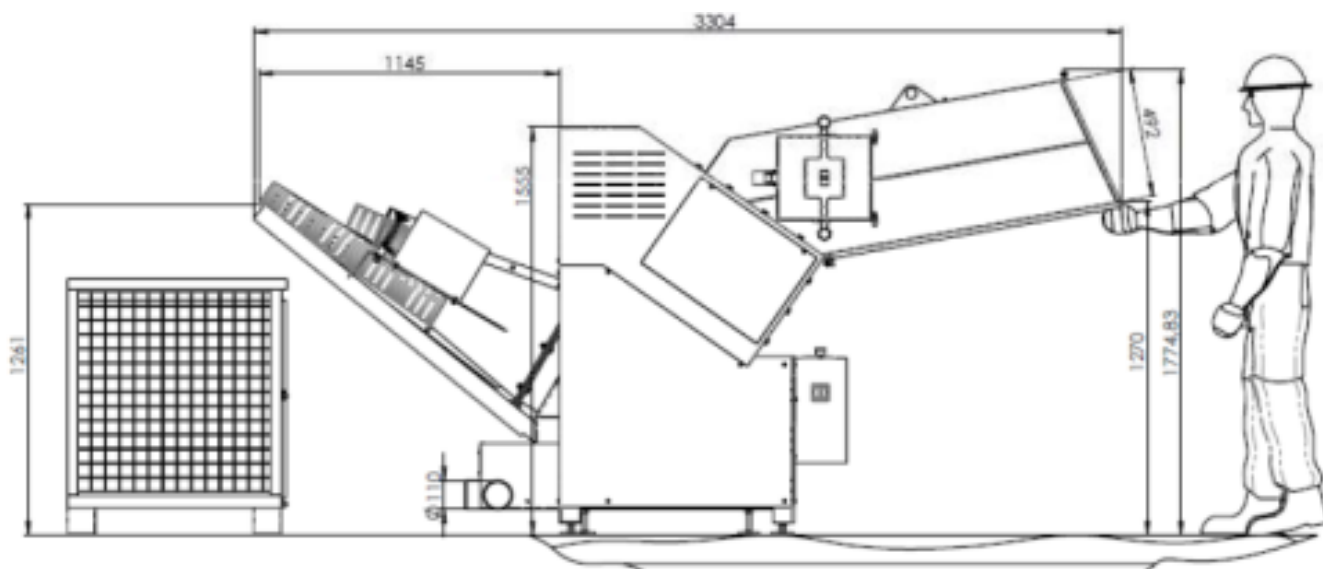

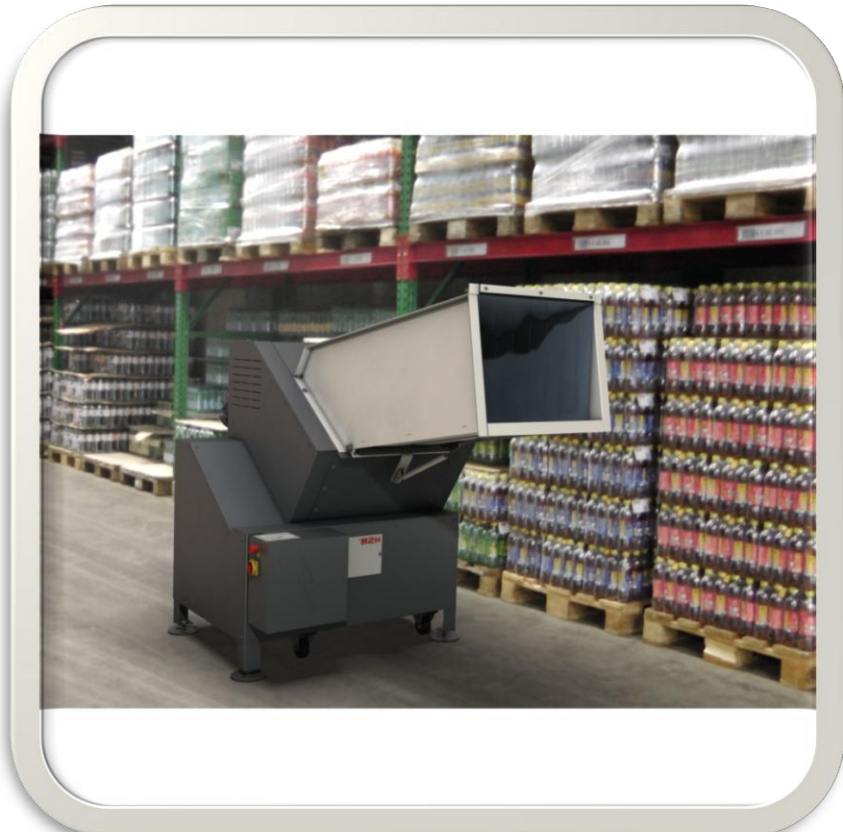

С уважением,  
Генеральный директор ООО СИАРЕС  
Алексей Мясников  
Тел./факс: +7 (495) 926-26-63  
моб.: +7 (906) 046-94-18  
[alexey@crscompany.ru](mailto:alexey@crscompany.ru)